

Warmwasserbereiter

Symbolbild

Match-Code/Artikel

Verrechnungseinheit EUR

Comfort Star-Kleinspeicher

Untertischausführung

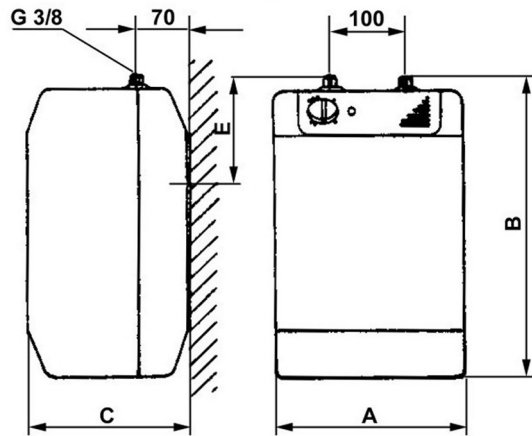

Star Kleinspeicher, Untertisch - drucklos

WB 110

Korrosionssichere Ausführung mit drucklosem Polypropyleninnenkessel, hochwertiger Hartschaum-Isolierung (FCKW-frei) und weißem Kunststoffgehäuse. Bedienung durch von vorne einstellbaren, stufenlosen Temperaturregler (10 °C bis 80 °C). Ausgestattet mit Kupferheizkörper, Kapillarrohregler, Frostschutzstellung und Bimetallsicherung. Entleerung über Kaltwasserrohr, Arbeitskontrolleuchte im Bedienungspaneel integriert.

Nenninhalt: 5 l
 Anschlußleistung: 2,0 kW
 Anschlußspannung: ~230 V
 Aufheizzeit: 0,25 h
 Kalt-/Warmwasseranschluß: RG 3/8 "
 Max. Auslaufmenge: 5 l/m n
 Gewicht: 4 kg
 Montageart: **Untertisch**
 Bereitschaftsenergieverbrauch nach ÖVE GW 6: kleiner gleich: 0,29 kWh /24 h
 Abmessungen (HxBxT): 390 x 256 x 210 mm

CSUTSP5

Stk.

73,33

Star Kleinspeicher, Untertisch - drucklos

WB 110

Korrosionssichere Ausführung mit drucklosem Polypropyleninnenkessel, hochwertiger Hartschaum-Isolierung (FCKW-frei) und weißem Kunststoffgehäuse. Bedienung durch von vorne einstellbaren, stufenlosen Temperaturregler (10 °C bis 80 °C). Ausgestattet mit Kupferheizkörper, Kapillarrohregler, Frostschutzstellung und Bimetallsicherung. Entleerung über Kaltwasserrohr, Arbeitskontrolleuchte im Bedienungspaneel integriert.

Nenninhalt: 10 l
 Anschlußleistung: 2,0 kW
 Anschlußspannung: ~230 V
 Aufheizzeit: 0,50 h
 Kalt-/Warmwasseranschluß: RG 3/8 "
 Max. Auslaufmenge: 10 l/min
 Gewicht: 5 kg
 Montageart: **Untertisch**
 Bereitschaftsenergieverbrauch nach ÖVE GW 6: kleiner gleich: 0,33 kWh /24 h
 Abmessungen (HxBxT): 454 x 310 x 261 mm

CSUTSP10

Stk.

125,83

Type	Montageart	Nenninhalt Liter	Aufheizzeit in h	Anschlußleistung kW ~ 220V	Abmessungen					Temperatureinstellbereich in °C		Gewicht ca. kg	Bereitschaftsenergieverbrauch kWh/24 Std.	Max. Auslaufmenge Liter/min.
					A	B	C	D	E	von	bis			
CSOTSP5	Obertisch	5	0,25	2,0	256	390	210	210	-	10	80	4	0,24	5
CSUTSP5	Untertisch	5	0,25	2,0	256	390	210	-	138	10	80	4	0,29	5
CSOTSP10	Obertisch	10	0,50	2,0	310	454	261	354	-	10	80	5	0,31	10
CSUTSP10	Untertisch	10	0,50	2,0	310	454	261	-	179	10	80	5	0,33	10

COMFORT-Technik

Warmwasserbereiter

Symbolbild	Match-Code/Artikel	Verrechnungseinheit	EUR
	Nenninhalt: 120 l Anschlußleistung: 2,75/1,65 KW Aufheizzeit: 4 /6 h Anschlußspannung: 230V Max.Betriebsdruck: 6 bar Bereitschaftsenergieverbrauch nach ÖVE GW 6: kleiner gleich: 1,23 kWh /24 h		WB 110
	CSASP120 120 Liter	Stk.	404,17

	Nenninhalt: 150 l Anschlußleistung: 3,3/2,2 KW Aufheizzeit: 4 /6 h Anschlußspannung: 230V Max.Betriebsdruck: 6 bar Bereitschaftsenergieverbrauch nach ÖVE GW 6: kleiner gleich: 1,45 kWh /24 h		WB 110
	CSASP150 150 Liter	Stk.	448,33

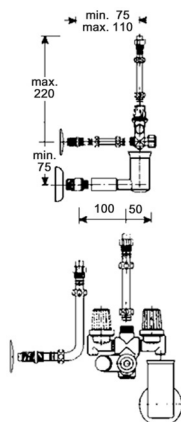

Star Speicheranschluß Garnitur

WB 110

Sicherheitsgruppe 1/2" komplett, Kappe, Griff und Trichter weiß, mit verchromten Cu-Rohr 14 mm und auswechselbarem Sicherheitsventil

CSSPAG	matt chrom	Stk.	83,33
---------------	------------	------	--------------

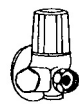

Star Druckreduzierventil

WB 110

mit Filter und Absperrung

CSSPDV	verchromt	Stk.	92,50
---------------	-----------	------	--------------